



**FERMETURES
DE LA LOIRE**
Les experts à votre service



RIDEAUX METALLIQUES MOTEUR TUBULAIRE

TABLIER

- Lames emboîtées au pas de 116mm épaisseur suivant dimensions 9/10°
- lame finale renforcée profilé épaisseur 20/10e
- acier galvanisé ou prélaqué blanc ou laqué époxy cuite au four ral au choix

micro perforé acier galvanisé ou prélaqué blanc ou laqué époxy cuite au four ral au choix

COULISSES

- Galvanisées
- largeur suivant dimensions

ARBRE

D'enroulement sans compensation par ressorts

SECURITE

Parachutes de sécurité

MANOEUVRE

Electrique avec moteur tubulaire monophasé ou triphasé suivant dimensions
dépannage manuel par tringle oscillante
Boîte à boutons à pression maintenue

RIDEAU METALLIQUE CONFORME A LA NORME CE 13241-1

Z.A.C de la Forêt – 44860 St Aignan de Grand Lieu
Tél 02.40.32.69.64 – Fax 02 40 32 66 69 Email coffa@wanadoo.fr



**FERMETURES
DE LA LOIRE**
Les experts à votre service

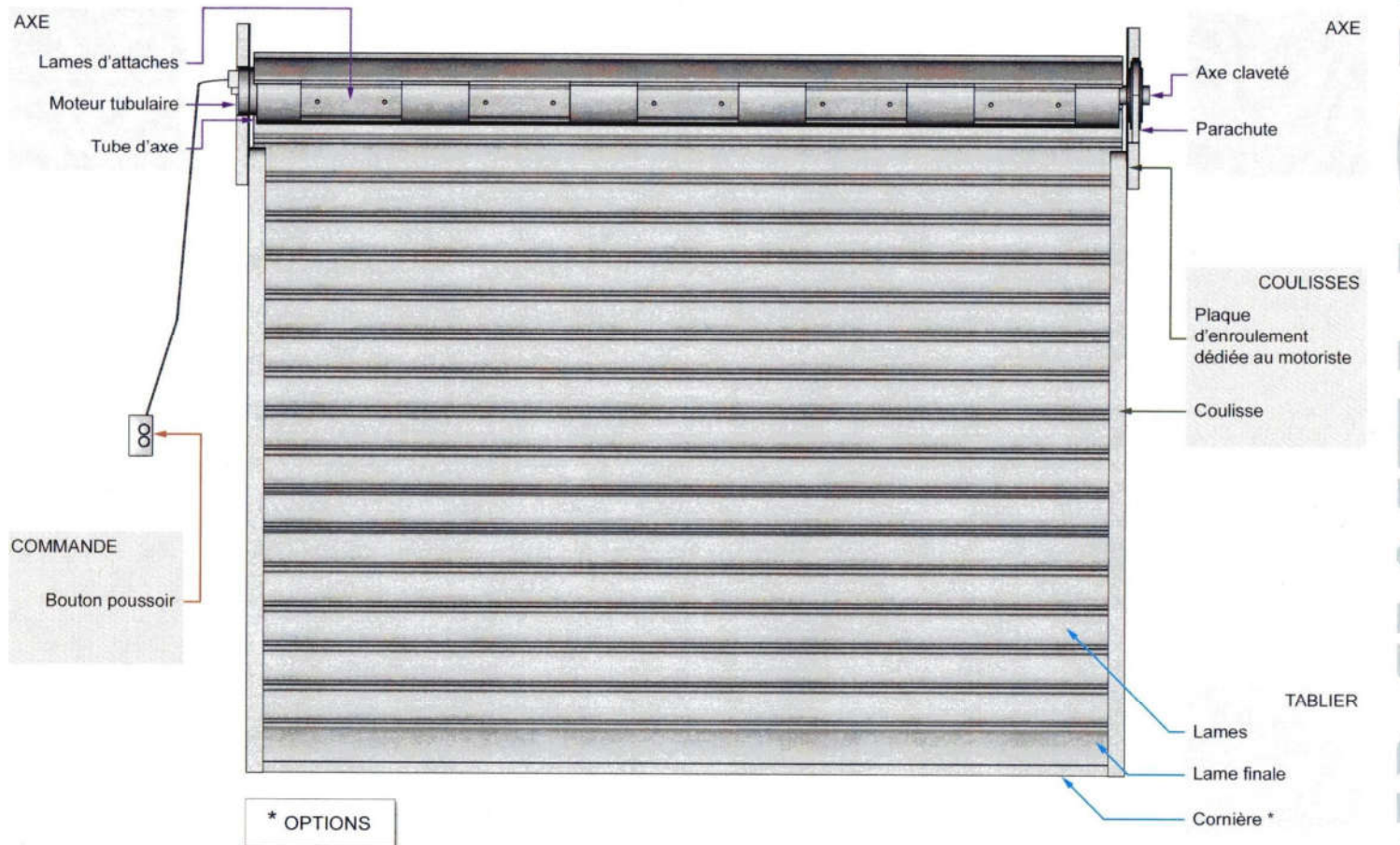

Z.A.C de la Forêt – 44860 St Aignan de Grand Lieu
Tél 02.40.32.69.64 – Fax 02 40 32 66 69 Email coffa@wanadoo.fr



**FERMETURES
DE LA LOIRE**
Les experts à votre service



MEMBRE
EUROPEAN DOOR ASSOCIATION

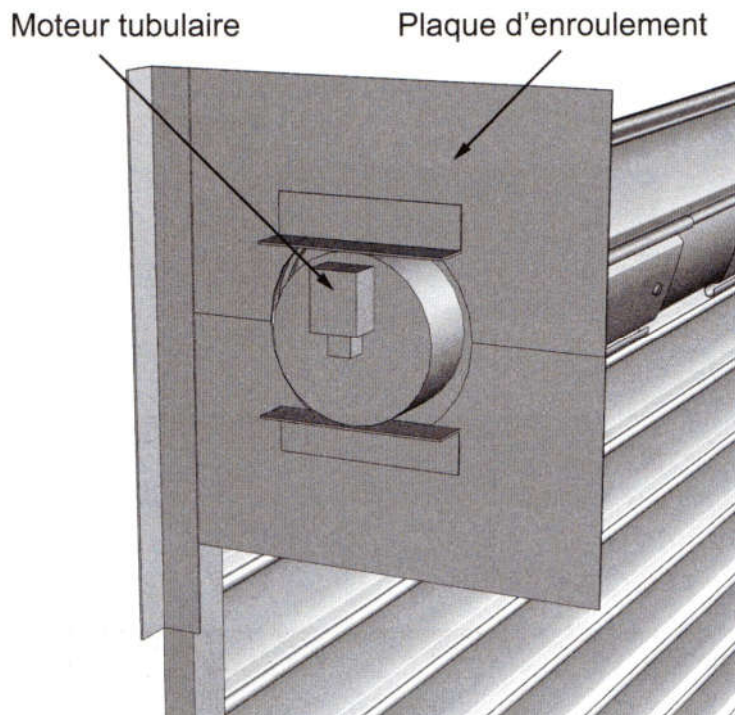
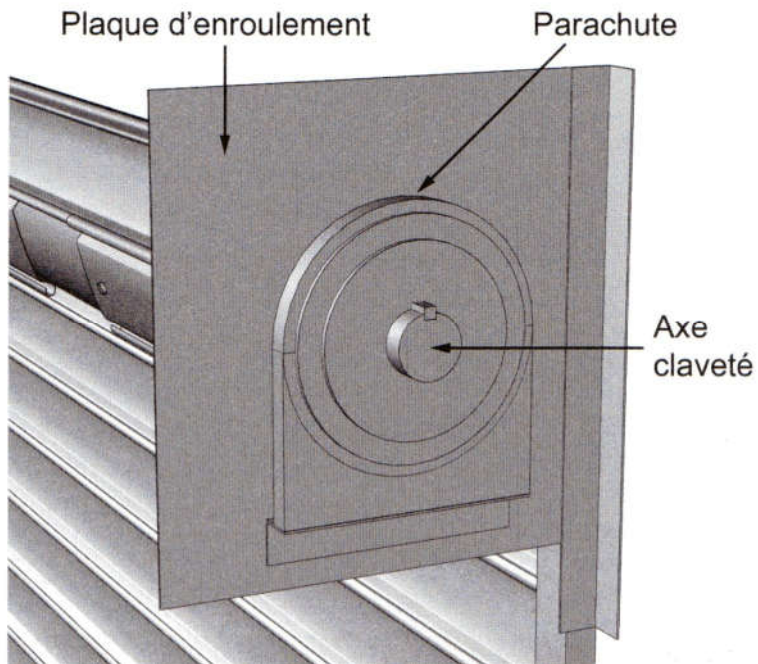

Z.A.C de la Forêt – 44860 St Aignan de Grand Lieu
Tél 02.40.32.69.64 – Fax 02 40 32 66 69 Email coffa@wanadoo.fr

Sarl au capital de 24086.94€ -code APE 515F – SIRET 39258504800011- TVA / FR71 392585048



**FERMETURES
DE LA LOIRE**

Les experts à votre service



MEMBRE
EUROPEAN DOOR ASSOCIATION

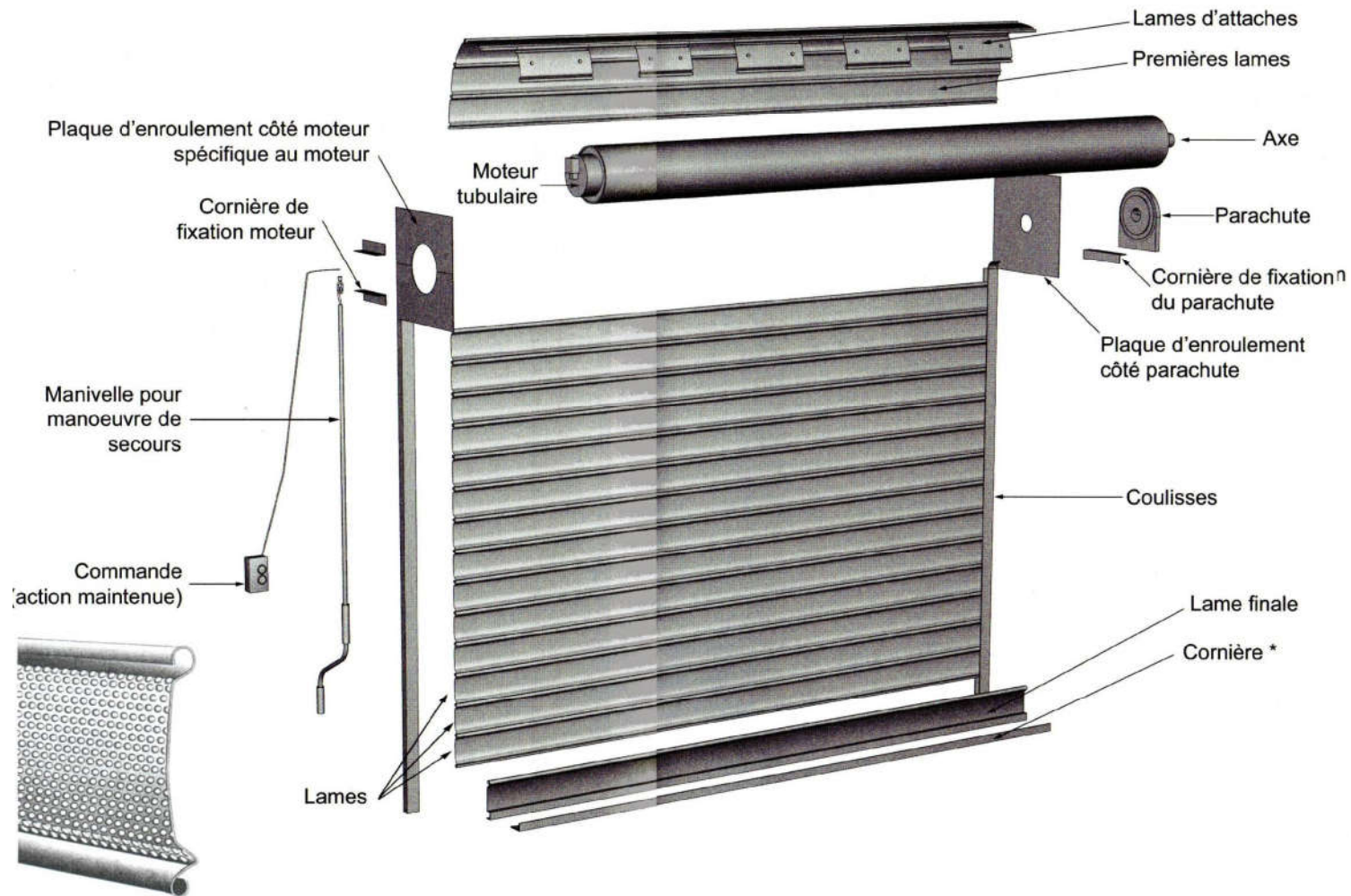

Z.A.C de la Forêt – 44860 St Aignan de Grand Lieu
Tél 02.40.32.69.64 – Fax 02 40 32 66 69 Email coffa@wanadoo.fr



**FERMETURES
DE LA LOIRE**
Les experts à votre service



MOTORISATION TUBULAIRE



DEPANNAGE MANUEL PAR TRINGLE OSCILLANTE

- Insérer la tringle dans l'anneau
- Tirer sur la tringle et tourner en même temps pour manœuvrer en ouverture et en fermeture
- Pour remettre en position moteur faire $\frac{1}{4}$ de tour à l'envers sans tirer (la tringle remonte légèrement)

ALIMENTATION MONOPHASE OU TRIPHASE SUIVANT DIMENSIONS

DECLARATION DE CONFORMITE

Z.A.C de la Forêt – 44860 St Aignan de Grand Lieu
Tél 02.40.32.69.64 – Fax 02 40 32 66 69 Email coffa@wanadoo.fr